

Моторизованная беговая дорожка

Руководство по эксплуатации



Специальные рекомендации:

1. Перед установкой и эксплуатацией внимательно прочтите это руководство по эксплуатации.
2. Пожалуйста, сохраните это руководство для будущего использования.
3. Внешний вид продукта может немного отличаться от иллюстраций из-за модельных обновлений.

ВАЖНЫЕ ИНСТРУКЦИИ ПО БЕЗОПАСНОСТИ

ПРЕДУПРЕЖДЕНИЕ: Прочтите все инструкции перед использованием этой беговой дорожки. Регулярное обслуживание беговой дорожки важно для продления ее срока службы. Не выполнение регулярного обслуживания беговой дорожки может аннулировать вашу гарантию.

ОПАСНОСТЬ: Для снижения риска удара электрическим током отключите беговую дорожку от электрической розетки перед чисткой или обслуживанием.

НЕ ИСПОЛЬЗУЙТЕ УДЛИНИТЕЛЬ: НЕ ПЫТАЙТЕСЬ ОТКЛЮЧИТЬ ЗАЗЕМЛЕННЫЙ ШТЕКЕР, ИСПОЛЬЗУЯ НЕПРАВИЛЬНЫЕ АДАПТЕРЫ ИЛИ ВНЕСЯ ИЗМЕНЕНИЯ В ШНУР ПИТАНИЯ КАКИМ-ЛИБО ОБРАЗОМ.

1. Установите беговую дорожку на ровной поверхности с доступом к правильному напряжению и частоте в заземленной розетке.
2. Не используйте беговую дорожку на глубоко мягких, пушистых или плюшевых коврах. Это может повредить как ковер, так и беговую дорожку.
3. Не загромождайте заднюю часть беговой дорожки. Оставьте минимальный зазор в 1 метр между задней частью беговой дорожки и любым неподвижным объектом.
4. Размещайте беговую дорожку на прочной, ровной поверхности во время использования.
5. Никогда не позволяйте детям подходить к беговой дорожке или быть на ней.
6. Во время бега убедитесь, что пластиковый клип закреплен на вашей одежде. Это нужно для вашей безопасности, если вы упадете или сдвинетесь слишком далеко назад на беговой дорожке.
7. Держите руки вдали от всех движущихся частей.
8. Никогда не используйте беговую дорожку, если у нее поврежденный шнур или вилка.
9. Держите шнур вдали от нагретых поверхностей.
10. Не используйте беговую дорожку там, где используют аэрозольные продукты или проводится кислородная терапия. Искры от двигателя могут вызвать воспламенение в легковоспламеняющейся среде.
11. Никогда не бросайте или не вставляйте какие-либо предметы в отверстия.
12. Беговая дорожка предназначена только для использования дома и не предназначена для длительного бега.
13. Для отключения поверните все управляющие элементы в положение "выкл.", извлеките ключ безопасности, а затем выньте вилку из розетки.
14. Датчики пульса не являются медицинскими устройствами. Различные факторы, включая движение пользователя, могут влиять на точность показаний частоты сердечных сокращений. Датчики пульса предназначены только для оценки тенденций частоты сердечных сокращений в целом во время упражнений.
15. Используйте предоставленные поручни; они служат для вашей безопасности.
16. Носите подходящую обувь. Туфли на высоком каблуке, туфли на выход, сандалии или ноги в обнаженном виде не подходят для использования на беговой дорожке. Рекомендуется использовать качественную спортивную обувь для предотвращения усталости ног.
17. Допустимая температура: от 5 до 40 градусов.

После использования заберите ключ безопасности, чтобы предотвратить несанкционированное использование беговой дорожки.

ВАЖНАЯ ЭЛЕКТРИЧЕСКАЯ ИНФОРМАЦИЯ

ПРЕДУПРЕЖДЕНИЕ!

1. НИКОГДА не используйте розетку с заземленным дифференциальным автоматом (GFCI) с этой беговой дорожкой. Прокладывайте шнур питания вдали от всех движущихся частей беговой дорожки, включая механизм наклона и колеса для транспортировки.
2. НИКОГДА не работайте с беговой дорожкой от генератора или источника бесперебойного питания (ИБП).
3. НИКОГДА не снимайте крышку, не отключив перед этим переменное напряжение.
4. НИКОГДА не подвергайте эту беговую дорожку дождю или влаге. Эта беговая дорожка не предназначена для использования на улице, около бассейна или в другой сильно влажной среде.

ВАЖНЫЕ ИНСТРУКЦИИ ПО ЭКСПЛУАТАЦИИ

1. Вставьте вилку питания непосредственно в розетку.
2. Максимальное время непрерывной работы составляет менее 2 часов. Обязательно прочтите всё руководство перед началом работы с устройством.
3. Помните, что изменения скорости и наклона не происходят мгновенно. Установите желаемую скорость на панели управления и отпустите клавишу регулировки. Устройство будет постепенно выполнять команду.
4. Будьте осторожны, занимаясь другими действиями во время ходьбы на беговой дорожке, такими как просмотр телевизора, чтение и т. д. Эти отвлечения могут вызвать потерю равновесия или смещение с центра полотна, что может привести к серьезным травмам.
5. Чтобы избежать потери равновесия и неожиданной травмы, НИКОГДА не поднимайтесь или не спускайтесь с беговой дорожки, пока полотно движется. Устройство запускается с очень низкой скорости. Стоять на полотне во время медленного разгона корректно после того, как вы научитесь управлять этим устройством.
6. Всегда держитесь за поручни при изменении управления.
7. Для этого устройства поставляется ключ безопасности. Извлечение ключа безопасности немедленно остановит беговое полотно, и беговая дорожка автоматически выключится. Вставка ключа безопасности сбросит дисплей.
8. Не нажимайте на кнопки управления консоли слишком сильно. Они настроены на правильное функционирование при небольшом давлении пальцев.
9. Это устройство не предназначено для использования лицами (включая детей) с ограниченными физическими, чувственными или умственными способностями, или недостаточным опытом и знанием, если им не были даны надзор или инструкции относительно использования устройства лицом, ответственным за их безопасность. За детьми следует наблюдать, чтобы они не играли с устройством.
10. Пожалуйста, проконсультируйтесь с вашим врачом перед началом бега, если у вас есть одно из следующих заболеваний:
 - а. Кардиопатия, гипертония, сахарный диабет, болезни дыхательных путей, курение и другие хронические заболевания, осложнения.
 - б. Если вам более 35 лет и вы весите больше обычного.
 - в. Женщины в период беременности или кормления грудью.
11. Пожалуйста, немедленно прекратите упражнения и проконсультируйтесь с врачом, если вы чувствуете головокружение, боль в груди или другие симптомы.
12. Пожалуйста, выпивайте достаточное количество воды после занятий на нашей беговой дорожке, которые длятся более 20 минут.

Предупреждение: Теперь мы предлагаем вам проконсультироваться с вашим врачом или медицинским профессионалом перед началом тренировки, особенно если вам более 35 лет или у вас есть заболевания. Мы не несем ответственности за какие-либо проблемы или травмы, если вы не следуете нашим рекомендациям. Беговая дорожка будет тщательно собрана и покрыта защитным кожухом для двигателя, затем подключена к питанию.

РУКОВОДСТВО ПО СБОРКЕ



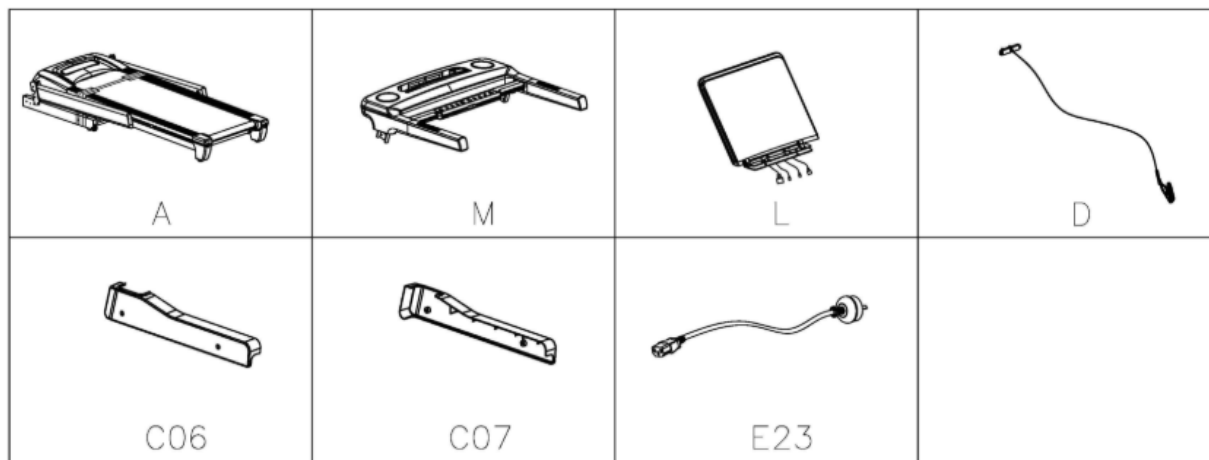



Открыв коробку, вы найдете следующие части:

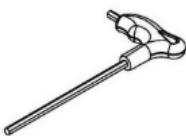

Список деталей:

№	Описание	Спецификация	Кол - во	№	Описание	Спецификация	Кол - во
A	Основная рама		1	C06	Левая нижняя крышка		1
M	Консоль		1	C07	Правая нижняя крышка		1
L	Комплект консольных панелей		1	E23	Силовой провод		1
D	Набор ключей безопасности		1				

Инструменты для крепления:

B15 S=13, 14, 15 (1X)	B16 S=5 (1X)	B19 S=6 (1X)	D14 M8*15 (6X)
			
D44 M8*15 (4X)	D18 M8*16 (6X)	D22 M5*12 (4X)	D37 Ø8 (10X)
			

B-1

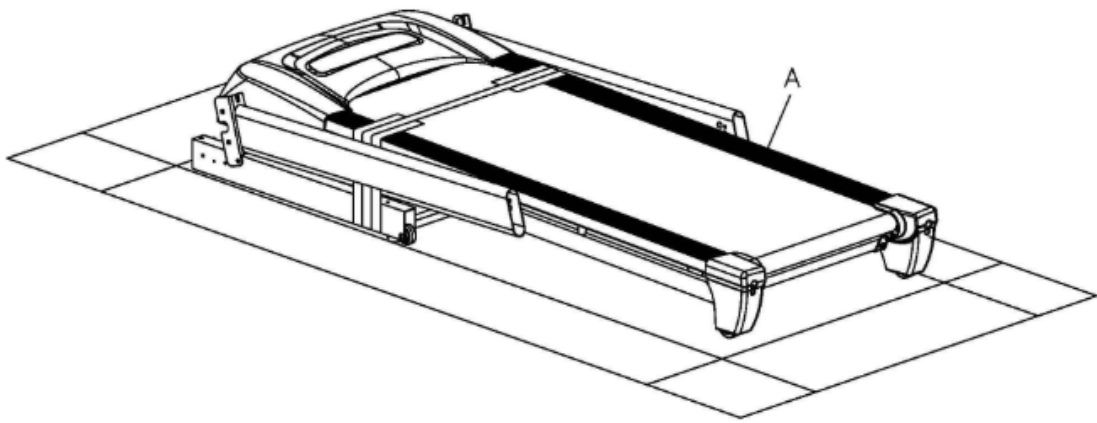

B-2

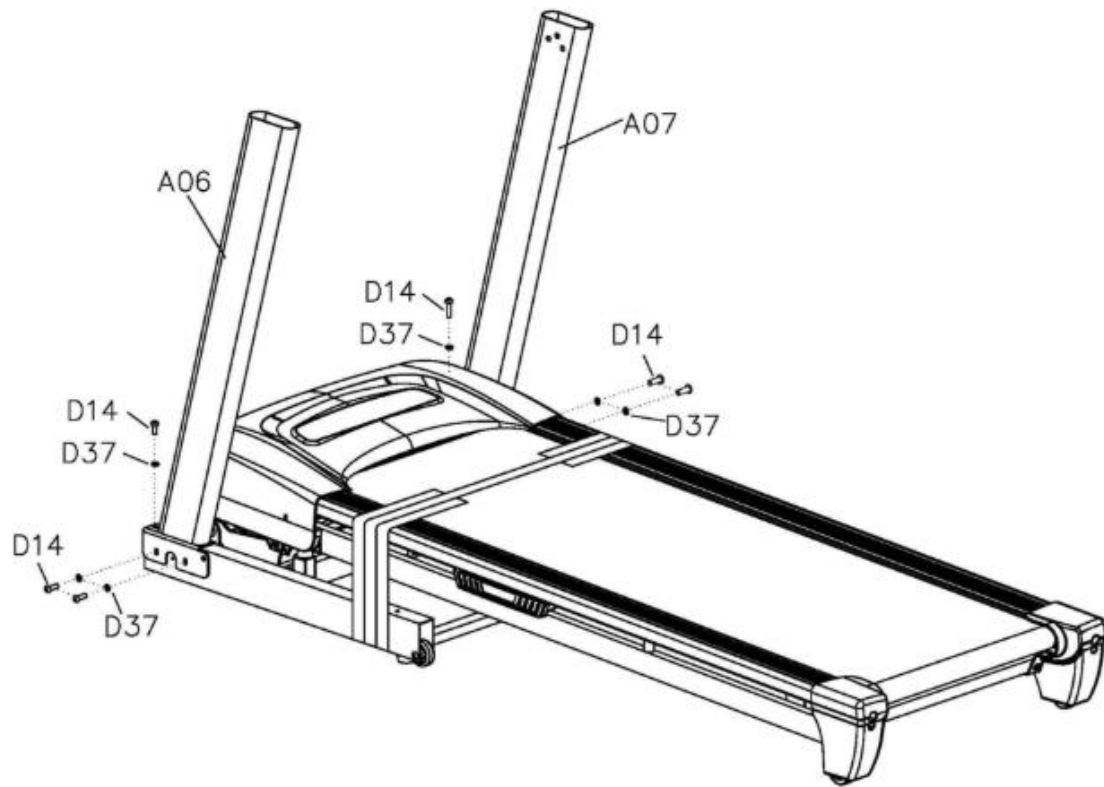

	B16 5#(1x)	D14 M8*15(6x)
	D37 $\phi 8$ (6x)	

B-3

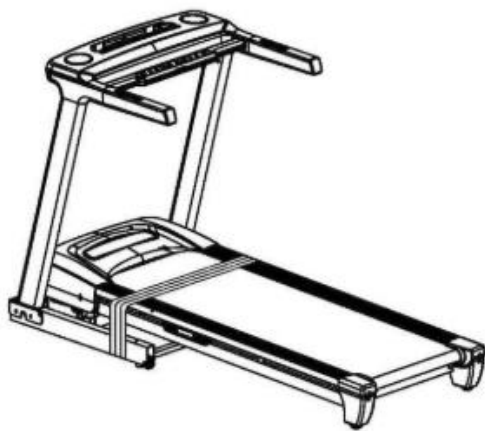
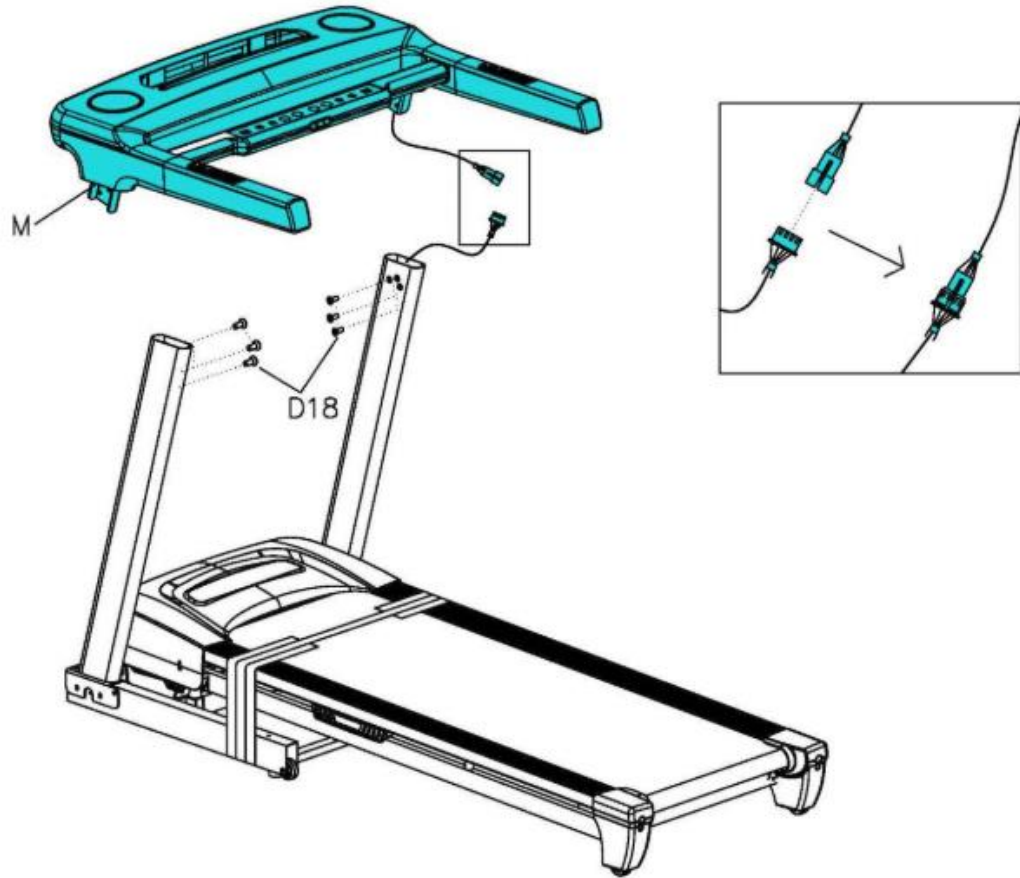

B16 5#(1x)

D18 M8*16(6x)



B-4

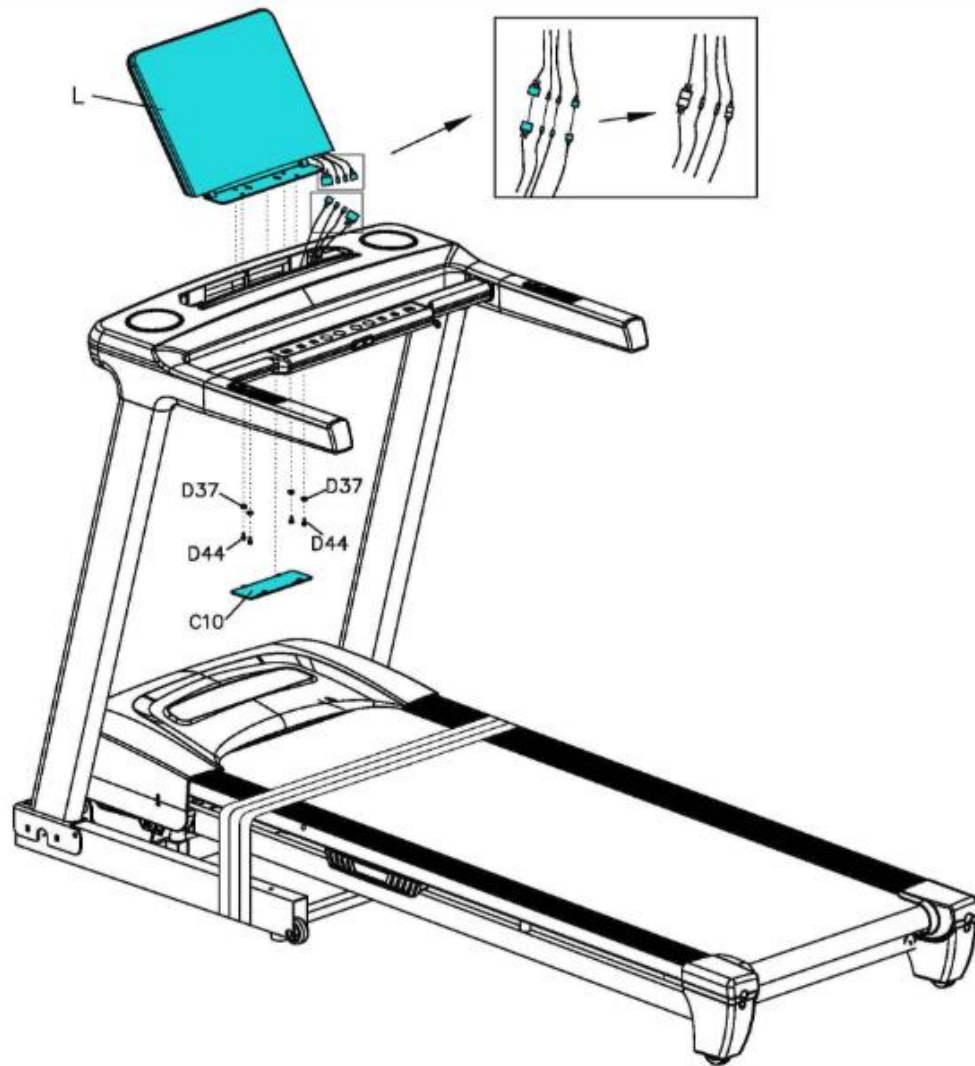

B19 6#(1x)

D44 M8*15(4x)



D37 $\phi 8$ (4x)



B-5



B-6

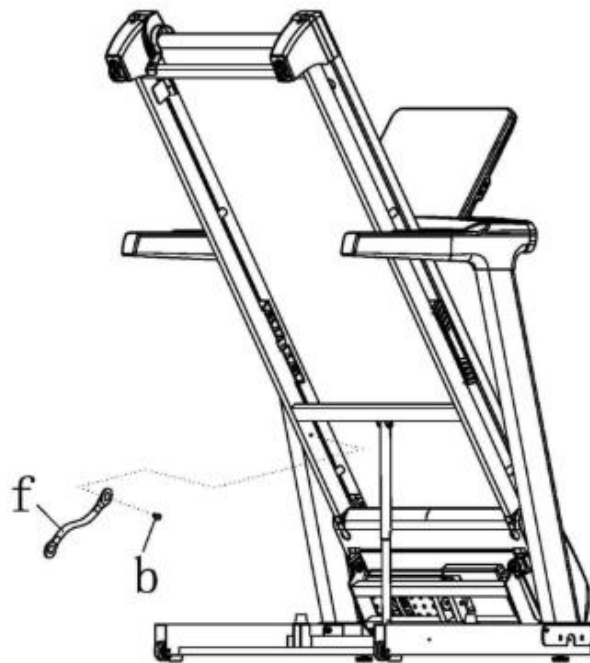
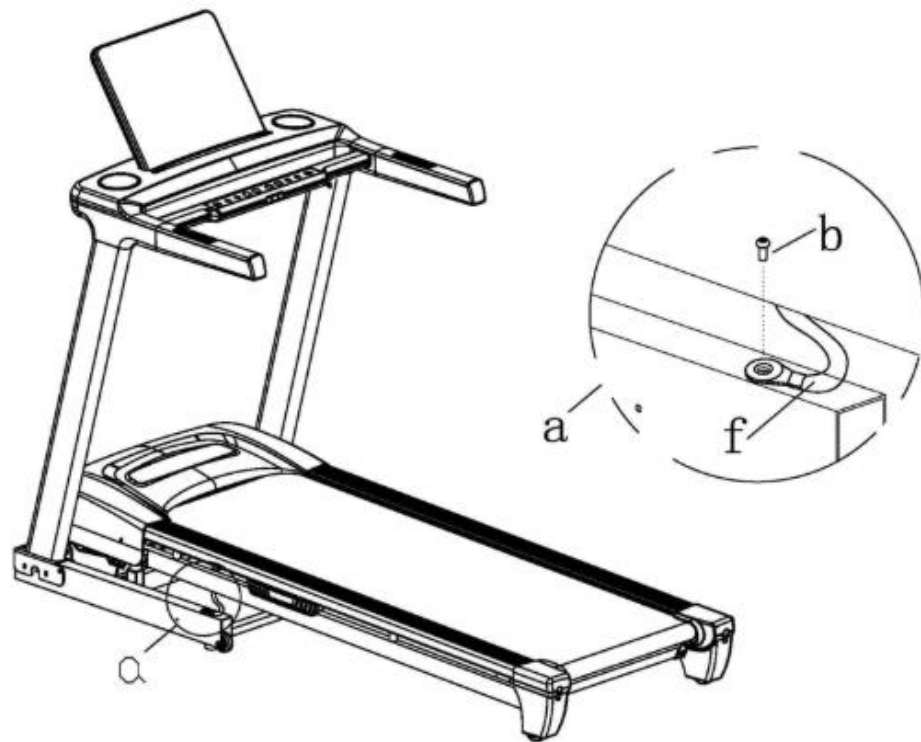

B16 5#(1x)



B-7

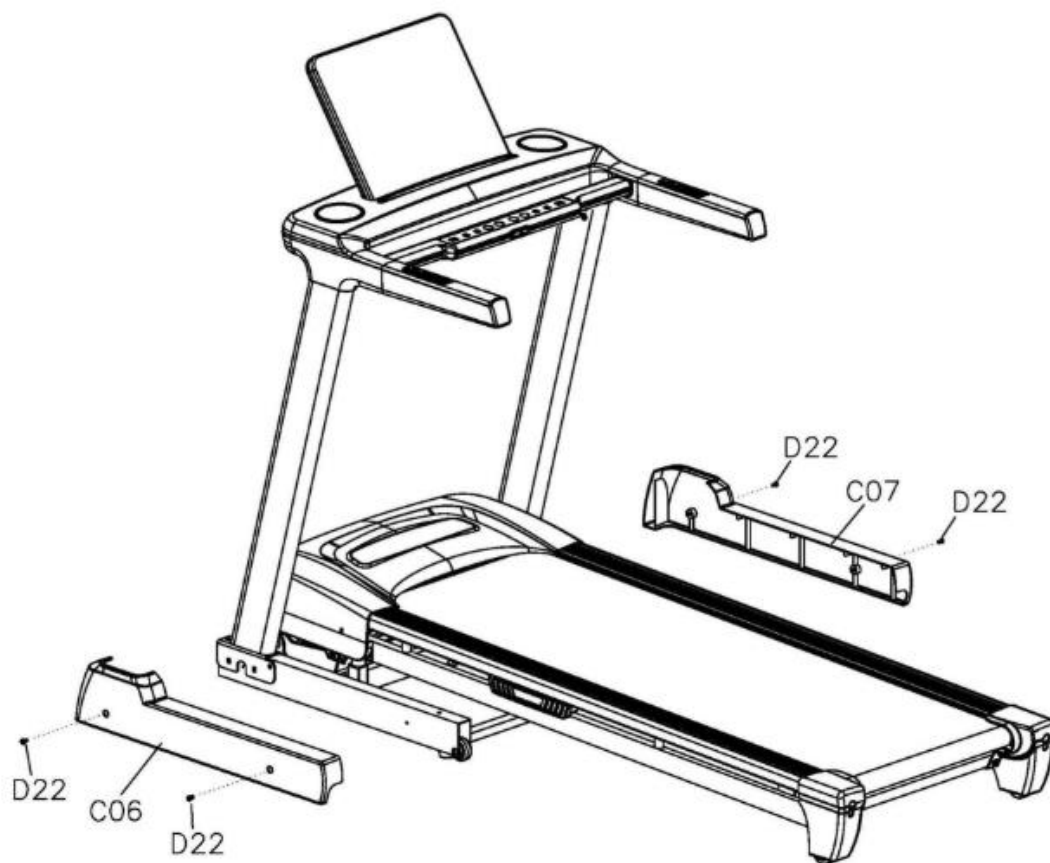

B15 S=13、14、15 (1X)

D22 M5*12(4x)

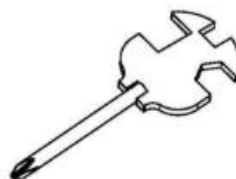

B-8

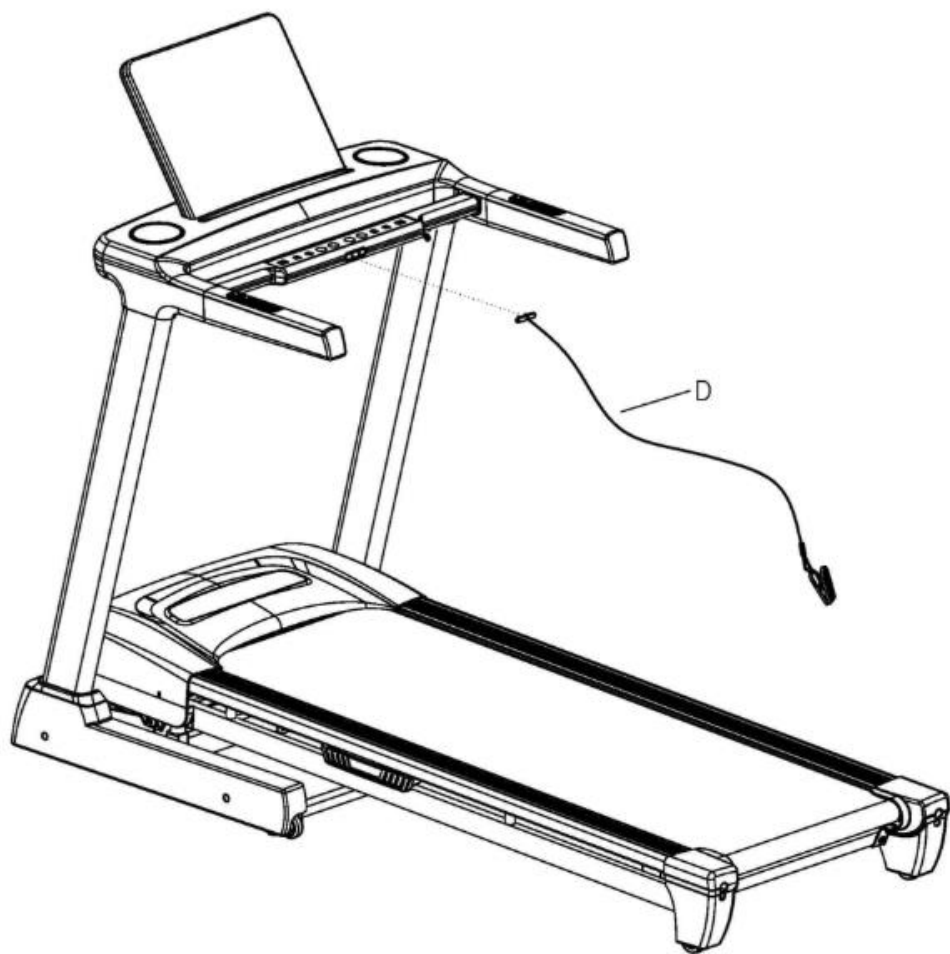

C-1

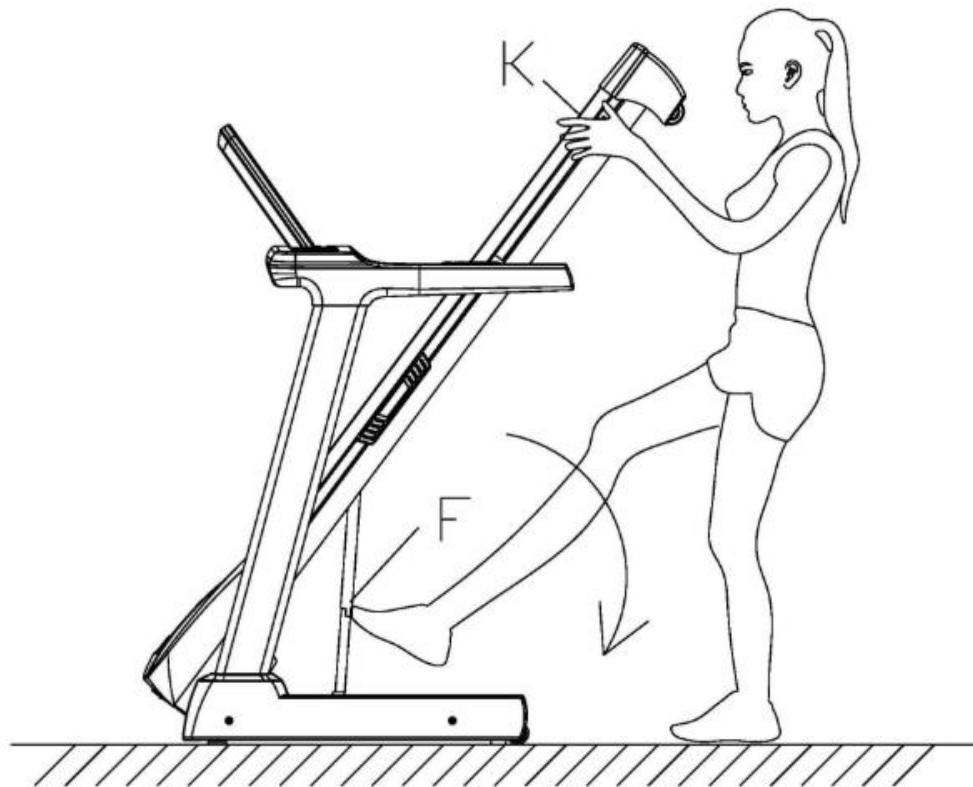
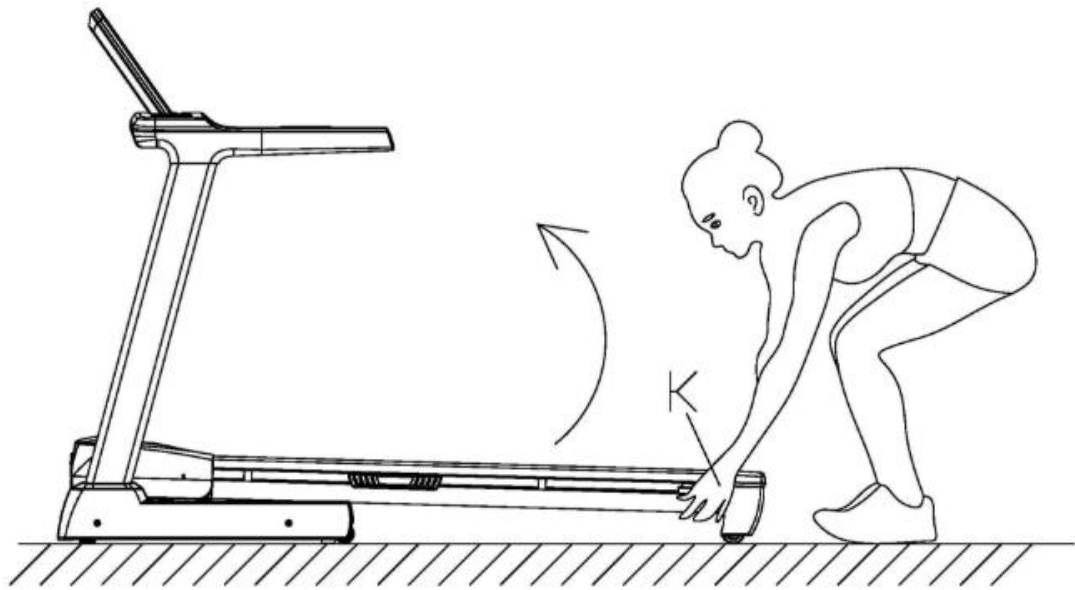

C-2

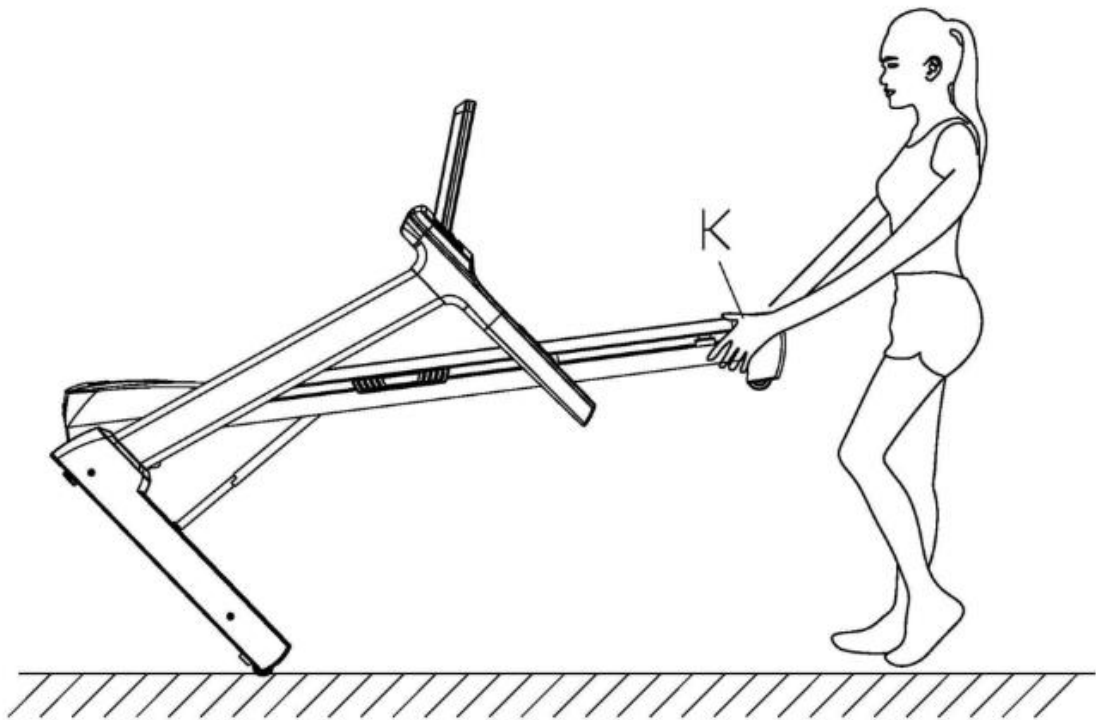
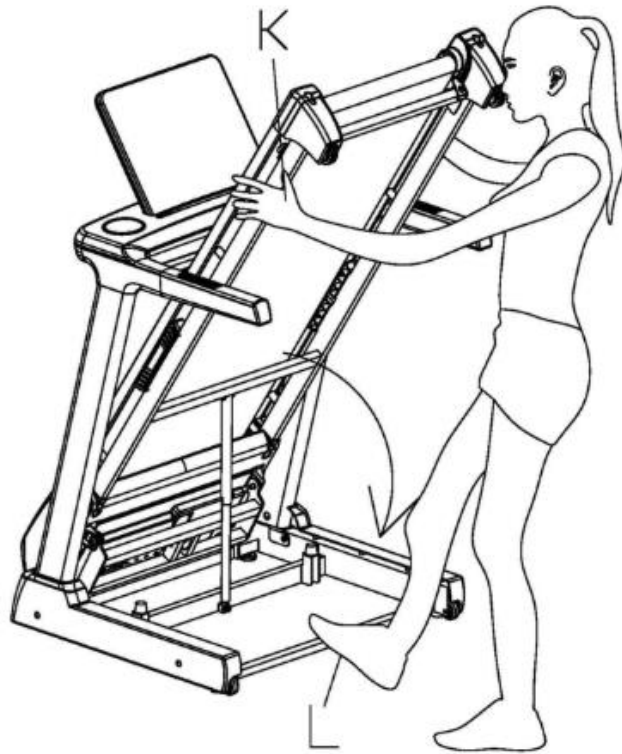

ВАЖНАЯ ЭЛЕКТРИЧЕСКАЯ ИНФОРМАЦИЯ

ПРЕДУПРЕЖДЕНИЕ: Для правильной работы этой беговой дорожки требуется правильный источник питания. Для вашей безопасности и безопасности других, пожалуйста, убедитесь, что источник питания правильный, прежде чем подключать оборудование. Неправильный источник питания может вызвать значительные повреждения оборудования и/или пользователя..

СПОСОБЫ ЗАЗЕМЛЕНИЯ:

Этот продукт должен быть заземлен. Заземление обеспечивает наименьшее сопротивление электрическому току и снижает риск удара электрическим током. Вилка должна быть вставлена в соответствующую розетку, правильно установленную и заземленную в соответствии со всеми местными кодами и нормативами. Убедитесь, что продукт подключен к розетке с той же конфигурацией, что и у вилки. Не используйте адаптер для этого продукта.

Этот продукт предназначен для использования на номинальной цепи и имеет заземляющую вилку, похожую на вилку, изображенную на схеме А. Убедитесь, что продукт подключен к розетке с той же конфигурацией, что и у вилки. С этим продуктом не следует использовать адаптер.

ОПАСНОСТЬ:

Неправильное подключение заземляющего проводника оборудования может вызвать риск удара электрическим током. Если у вас есть сомнения в том, правильно ли оборудование заземлено, проконсультируйтесь с сертифицированным электриком. Не изменяйте вилку, предоставленную с продуктом. Если она не подходит для розетки, установите правильную розетку при помощи электрика.

ПРЕДУПРЕЖДЕНИЕ!

1. НИКОГДА не используйте розетку с заземленным дифференциальным автоматом (GFCI) с этой беговой дорожкой. Прокладывайте шнур питания вдали от всех движущихся частей беговой дорожки, включая механизм наклона и колеса для транспортировки.
2. НИКОГДА не работайте с беговой дорожкой от генератора или источника бесперебойного питания (ИБП).
3. НИКОГДА не снимайте крышку, не отключив питание.
4. НИКОГДА не подвергайте беговую дорожку дождю или влаге. Эта беговая дорожка не предназначена для использования на улице, около бассейнов или в другой сильно влажной среде.

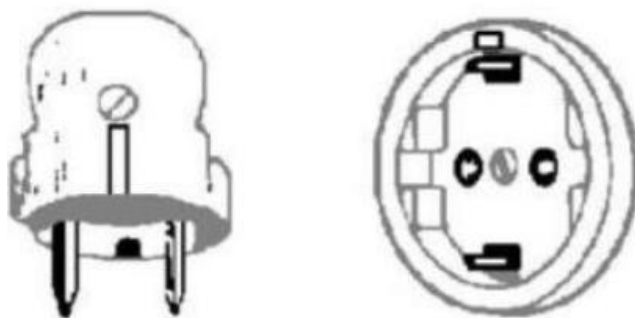

РУКОВОДСТВО ПО ЭКСПЛУАТАЦИИ

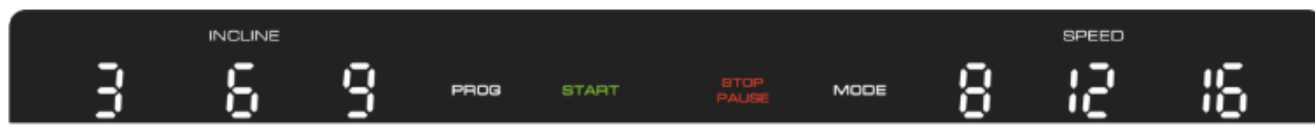

ФУНКЦИИ КНОПОК:

1. **INSTANT INCLINE (МГНОВЕННЫЙ НАКЛОН):** Нажмите 3-6-9, чтобы быстро выбрать наклон.
 - В режиме ожидания нажмите кнопку мгновенного наклона, затем значение кнопки начнет мигать. Нажмите INCLINE + -, чтобы установить желаемое значение, затем снова нажмите выбранную кнопку, и значение будет успешно изменено.
2. **PROG (ПРОГРАММА):** Нажмите эту кнопку, чтобы выбрать между 24 программами, 3 пользовательскими, 2 HRC.
3. **START (СТАРТ):** Нажмите эту кнопку, чтобы запустить машину в любое время.
4. **STOP/PAUSE (СТОП/ПАУЗА):** Нажмите эту кнопку один раз, чтобы приостановить машину.
 - Нажмите эту кнопку дважды, чтобы остановить машину.
5. **MODE (РЕЖИМ):** Нажмите эту кнопку, чтобы выбрать между временем, расстоянием, целями тренировки по калориям.
6. **INSTANT SPEED (МГНОВЕННАЯ СКОРОСТЬ):** Нажмите 8-12-16, чтобы быстро выбрать скорость.
 - В режиме ожидания нажмите кнопку мгновенной скорости, затем значение кнопки начнет мигать. Нажмите SPEED + -, чтобы установить желаемое значение, затем снова нажмите выбранную кнопку, и значение будет успешно изменено.

МЕДИА ХАБ:

1. **USB порт (USB порт):** Вставьте USB в этот порт для зарядки устройства.
2. **ПРОИГРЫВАНИЕ МУЗЫКИ ПО BLUETOOTH СОЕДИНЕНИЮ:**
 - Вы можете подключить ваше мобильное устройство к беговой дорожке для воспроизведения музыки. Выберите музыку и отрегулируйте громкость с помощью вашего устройства.
 - Вы можете подключить ваше устройство с помощью Bluetooth. С вашего мобильного устройства выберите SYMK из списка доступного Bluetooth и подключитесь. Если мобильное устройство получит телефонный звонок во время подключения по Bluetooth, соединение с беговой дорожкой будет автоматически разорвано. После завершения звонка Bluetooth снова автоматически подключится и продолжит воспроизведение музыки.
3. **Bluetooth для подключения приложений Kinomap, Zwift.**
 - Скачайте и установите Kinomap или Zwift из Apple Store или Google Play Store;
 - Включите функцию Bluetooth на вашем устройстве (телефоне или iPad);
 - После входа в систему выберите имя Bluetooth, начиная с FS, для подключения.

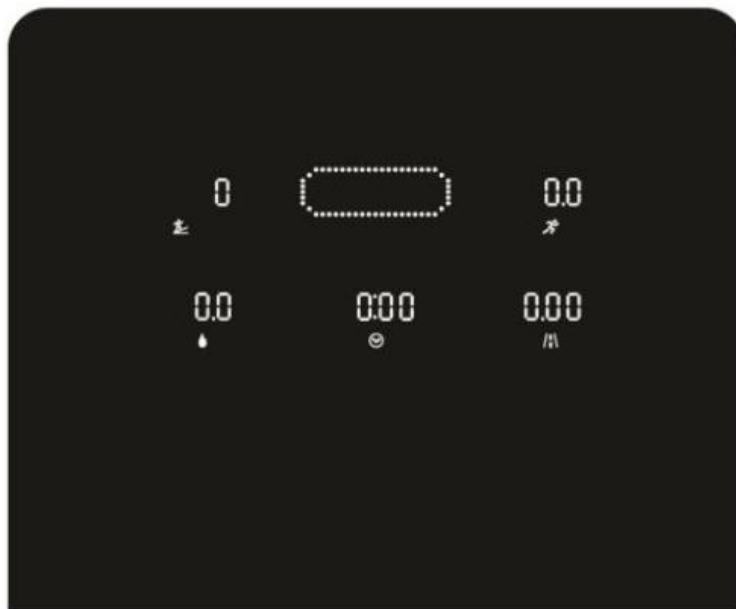

ФУНКЦИИ КОМПЬЮТЕРА:

1. **INCLINE/PULSE (НАКЛОН/ПУЛЬС):** Отображает текущий наклон и пульс пользователя.
 - При отображении пульса пользователя, эти данные являются только для справки и не могут рассматриваться как медицинские. Держите сенсор пульса обеими руками, консоль покажет значение пульса пользователя примерно через 5 секунд.
2. **SPEED (СКОРОСТЬ):** Отображает текущую скорость.
3. **CALORIES (КАЛОРИИ):** Отображает количество сожженных калорий.
4. **TIME (ВРЕМЯ):** Отображает время, которое прошло.
5. **DISTANCE (ДИСТАНЦИЯ):** Отображает пройденное расстояние.
6. **Matrix window (ОКНО МАТРИЦЫ):** Отображает графику программ и беговые круги.
 - В режиме программы будет отображаться графика программ, указывающая действие каждого участка программы.
 - В обычном режиме бега будут отображаться беговые круги, один круг равен 400 м.
7. **MODE (РЕЖИМ):** Нажмите кнопку режима, чтобы войти в режимы обратного отсчета ВРЕМЕНИ, ДИСТАНЦИИ, КАЛОРИЙ.
 - В режиме ожидания нажмите кнопку режима, соответствующий свет ВРЕМЕНИ, ДИСТАНЦИИ, КАЛОРИЙ загорится, и в окне матрицы будут показаны "Т" "D" "С" соответственно, выберите между ВРЕМЕНЕМ, ДИСТАНЦИЕЙ, КАЛОРИЯМИ.
 - Нажмите SPEED+/- или INCLINE +/- для установки целевого значения тренировки.
 - Нажмите кнопку START, беговая дорожка начнет работать через 3 секунды.
 - Нажмите SPEED+/- для регулировки скорости.
 - Нажмите INCLINE+/- для регулировки наклона.
8. **PROGRAMS (ПРОГРАММЫ):** Нажмите эту кнопку, чтобы выбрать между 24 программами, 3 пользовательскими, 2 HRC.
 - 8.1 **Набор из 24 встроенных программ:**
 - В режиме ожидания нажмите кнопку PROG, консоль покажет 24 программы, продолжайте нажимать кнопку PROG для выбора между 24 программами.
 - Окно времени будет мигать, нажмите SPEED+/- или INCLINE+/- для установки целевого времени тренировки.
 - Нажмите кнопку START (СТАРТ), чтобы запустить выбранную программу;
 - Каждую программу можно разделить на 10 участков; машина подаст звуковой сигнал 3 раза при начале нового участка.
 - Нажмите SPEED+/- (СКОРОСТЬ+/-) или INCLINE+/- (НАКЛОН+/-), чтобы изменить скорость и наклон во время каждого участка.

- Машина подаст звуковой сигнал 3 раза и остановится, когда программа будет завершена.

8.2 Набор из 3 пользовательских программ:

- В режиме ожидания продолжайте нажимать кнопку **PROG (ПРОГРАММА)**, пока не увидите **U1, U2, U3**;
- Окно времени будет мигать, нажмите **SPEED+/- (СКОРОСТЬ+/-)** или **INCLINE+/- (НАКЛОН+/-)**, чтобы установить целевое время тренировки;
- Нажмите кнопку **MODE (РЕЖИМ)**, чтобы установить значения наклона и скорости для каждого участка;
- Нажмите **SPEED+/- (СКОРОСТЬ+/-)** или мгновенную скорость **8-12-16**, чтобы установить значение скорости, или **INCLINE+/- (НАКЛОН+/-)** или мгновенный наклон **3-6-9**, чтобы установить значение наклона;
- Нажмите кнопку **MODE (РЕЖИМ)**, чтобы подтвердить и перейти к следующему участку, повторите, пока не завершите настройку всех 10 участков.
- Нажмите кнопку **START (СТАРТ)**, чтобы запустить пользовательскую программу, которую вы выбрали и установили;
- Нажмите **SPEED+/- (СКОРОСТЬ+/-)** или **INCLINE+/- (НАКЛОН+/-)**, чтобы изменить скорость или наклон.
- После настройки пользовательской программы данные будут сохранены навсегда, пока вы не сбросите настройки; эти данные не будут потеряны даже при выключении питания.

PROG	Section	Setting workout time/10 =each section workout time									
		1	2	3	4	5	6	7	8	9	10
P1	SPEED	2	4	3	4	3	5	4	2	5	3
	INCLINE	1	2	3	3	1	2	2	3	2	2
P2	SPEED	2	6	7	8	3	6	8	7	5	2
	INCLINE	1	2	3	3	2	2	3	4	2	2
P3	SPEED	3	8	3	8	5	9	5	9	12	6
	INCLINE	1	3	5	7	9	10	8	6	5	2
P4	SPEED	8	10	11	12	12	11	10	10	9	8
	INCLINE	1	2	2	3	1	2	2	2	2	1
P5	SPEED	6	10	12	9	11	8	12	7	9	3
	INCLINE	1	2	4	3	2	2	4	5	2	1
P6	SPEED	2	8	6	10	10	9	11	8	5	3
	INCLINE	2	2	3	2	3	4	5	6	5	3
P7	SPEED	2	6	7	9	7	9	6	5	4	2
	INCLINE	4	5	6	6	9	9	10	12	6	3
P8	SPEED	2	4	6	8	7	8	9	6	4	2
	INCLINE	3	5	4	4	3	4	4	3	3	2
P9	SPEED	2	4	5	7	6	5	8	6	3	2
	INCLINE	3	5	3	4	2	3	4	2	3	2
P10	SPEED	2	3	5	3	3	5	3	6	3	3
	INCLINE	4	4	3	6	7	8	8	6	3	3
P11	SPEED	2	5	8	10	6	9	5	3	2	2
	INCLINE	1	3	5	8	10	7	6	3	2	3
P12	SPEED	2	5	5	4	4	6	4	2	3	4
	INCLINE	3	5	6	7	12	9	11	11	6	3

P13	SPEED	2	7	4	7	8	9	4	5	3	2
	INCLINE	5	6	6	4	6	5	8	9	4	2
P14	SPEED	2	6	5	4	8	6	5	2	3	3
	INCLINE	5	6	5	8	4	5	5	10	6	3
P15	SPEED	2	6	5	4	8	7	5	3	3	2
	INCLINE	3	4	5	6	3	5	5	6	4	3
P16	SPEED	2	5	7	5	8	6	5	2	4	2
	INCLINE	1	5	6	8	12	9	10	9	5	3
P17	SPEED	2	5	6	7	8	9	8	5	3	4
	INCLINE	3	5	6	8	6	5	8	7	5	3
P18	SPEED	2	3	5	6	8	6	9	6	5	2
	INCLINE	5	7	5	8	6	5	9	10	6	2
P19	SPEED	3	7	6	5	9	7	6	3	5	2
	INCLINE	3	5	6	8	5	6	5	12	8	3
P20	SPEED	3	7	9	10	11	12	10	8	5	2
	INCLINE	2	5	6	7	6	5	8	6	3	2
P21	SPEED	3	6	8	7	9	10	5	8	3	2
	INCLINE	3	6	8	9	9	6	8	10	6	3
P22	SPEED	3	5	8	6	9	10	8	12	6	3
	INCLINE	2	6	8	10	12	10	12	8	5	2
P23	SPEED	3	5	9	11	12	8	6	5	3	2
	INCLINE	2	6	8	10	9	7	8	10	6	3
P24	SPEED	3	8	10	11	12	10	10	8	5	3
	INCLINE	3	6	8	9	10	12	9	6	3	2

ФУНКЦИЯ НАПОМИНАНИЯ О СМАЗКЕ

У этой дорожки есть функция напоминания о смазке. После каждого пробега общей дистанции 300 км (188 миль), беговое полотно требует обслуживания смазкой. Пожалуйста, сначала прочитайте руководство пользователя и добавьте масло на среднюю часть беговой дорожки.

ФУНКЦИЯ КЛЮЧА БЕЗОПАСНОСТИ

В любом режиме, если вы вынете ключ безопасности, дорожка остановится. На дисплее появится "---" со звуковым сигналом предупреждения. Дорожка не сможет работать, пока ключ не будет вставлен обратно.

ФУНКЦИЯ ЭКОНОМИИ ЭНЕРГИИ

Дорожка обладает функцией энергосбережения. В режиме ожидания, когда она ожидает операции, если не происходит никакой операции, функция энергосбережения будет активирована через 10 минут, и дисплей выключится. Вы можете нажать любую кнопку, чтобы включить дисплей.

ВКЛЮЧЕНИЕ И ВЫКЛЮЧЕНИЕ

Выключение питания: Вы можете выключить питание, чтобы остановить беговую дорожку, что не повредит ее в любое время.

ОШИБКИ

Если на беговой дорожке отображается какая-либо информация об ошибке, обратитесь к

профессиональному специалисту послепродажного обслуживания для решения проблемы.

ПРЕДУПРЕЖДЕНИЕ:

1. Мы рекомендуем начинать с медленной скорости в начале тренировки и держаться за поручни, пока вы не почувствуете себя комфортно и не ознакомитесь с беговой дорожкой.
2. Прикрепите магнитный конец ключа безопасности к компьютеру, также прикрепите клипсу ключа безопасности к вашей одежде.
3. Для безопасного завершения тренировки нажмите кнопку "STOP" (СТОП) или выньте ключ безопасности, затем беговая дорожка остановится немедленно.

ПРЕДУПРЕЖДЕНИЕ О СМАЗКЕ БЕГОВОЙ ДОРОЖКИ:

После каждых 300 км пробега вашу беговую дорожку необходимо смазывать маслом. Система напомнит звуком «БИ-БИ-БИ» каждые 10 секунд, а в окне ВРЕМЕНИ отобразится «OIL». Это значит, что вашу беговую дорожку необходимо смазать маслом. Пожалуйста, сначала прочитайте руководство пользователя и добавьте масло в среднюю часть подножки. После окончания смазывания удерживайте кнопку «СТОП» в течение 3 секунд, и звуковой сигнал системы «БИ-БИ-БИ» исчезнет.

УХОД И ОБСЛУЖИВАНИЕ

Регулярная чистка поможет продлить срок службы и повысить производительность вашей беговой дорожки. Следите за состоянием и поддерживайте чистоту компонентов регулярно. Очищайте обе стороны бегового полотна, чтобы предотвратить скопление пыли под полотном. Держите чистой свою спортивную обувь, чтобы грязь с обуви не приводила к износу беговой дорожки. Очищайте поверхность бегового полотна чистой влажной тряпкой.

- Для более эффективного ухода за беговой дорожкой и продления ее срока службы рекомендуется выключать машину на 10 минут каждые 2 часа, а также полностью выключать ее при длительных перерывах в использовании.
- Слабая натяжка бегового полотна приведет к скольжению бегуна при беге, в то время как слишком тугая натяжка приведет к снижению производительности мотора и увеличению трения между роликом и беговыми полотнами. Самая подходящая тугость для полотен составляет 50-75 мм от беговой доски.

ЦЕНТРИРОВАНИЕ БЕГОВОГО ПОЛОТНА:

Поместите беговую дорожку на ровную поверхность и установите скорость 6–8 км/ч, чтобы проверить, не смещается ли беговое полотно.

Если беговое полотно смещается вправо, поверните регулировочный болт с правой стороны на $\frac{1}{4}$ оборота по часовой стрелке, затем поверните левый регулировочный болт на $\frac{1}{4}$ оборота против часовой стрелки. Если полотно не двигается, повторите этот шаг, пока оно не вернется в центр. См. изображение А.

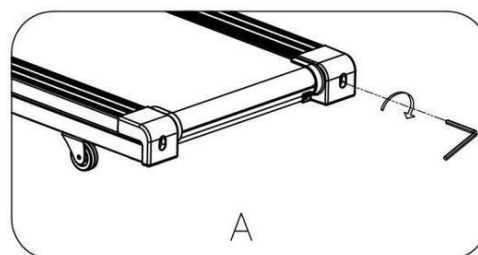

Если беговое полотно смещается влево, поверните регулировочный болт с левой стороны на $\frac{1}{4}$ оборота по часовой стрелке, затем поверните правый регулировочный болт на $\frac{1}{4}$ оборота против часовой стрелки. Если полотно не двигается, повторите этот шаг, пока оно не вернется в центр. См. изображение В.

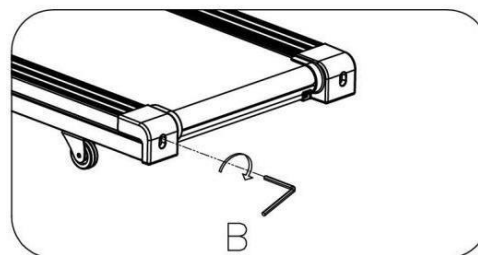

Со временем беговое полотно будет ослабевать. Чтобы затянуть полотно, поверните оба болта регулировки с левой и правой стороны на один полный оборот по часовой стрелке. Проверьте натяжение полотна. Продолжайте этот процесс, пока полотно не достигнет правильного натяжения. Обязательно регулируйте обе стороны одинаково, чтобы обеспечить равное выравнивание полотна. См. изображение С.

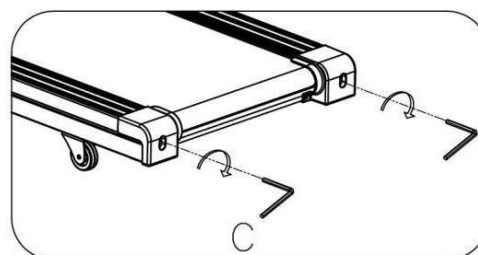

СМАЗКА БЕГОВОЙ ДОРОЖКИ

ВАЖНОЕ ЗАМЕЧАНИЕ:

Перед первым использованием вам потребуется смазать вашу беговую дорожку.

СМАЗКА ДЛЯ БЕГОВЫХ ПОЛОТЕН И БЕГОВОЙ ДОСКИ:

Смазка беговой доски и бегового полотна является необходимой, так как трение между ними влияет на срок службы и функциональность беговой дорожки, поэтому рекомендуется регулярно проверять состояние беговой доски и полотна.

ПРЕДУПРЕЖДЕНИЕ: всегда отключайте беговую дорожку от электрической розетки перед чисткой, смазкой или ремонтом.

КАК ПРОВЕСТИ СМАЗКУ:

1. Поднимите полотно вверх на одной стороне и нанесите смазку на беговую доску. Используйте тряпку, чтобы равномерно распределить смазку по поверхности беговой доски. Повторите этот процесс для другой стороны.
2. Движущиеся части должны вращаться свободно и бесшумно. Ненормальное состояние движущихся частей может повлиять на безопасность оборудования. Регулярно проверяйте и затягивайте болты.
3. Для более эффективного ухода за беговой дорожкой и продления ее срока службы рекомендуется регулярно проводить техническое обслуживание.

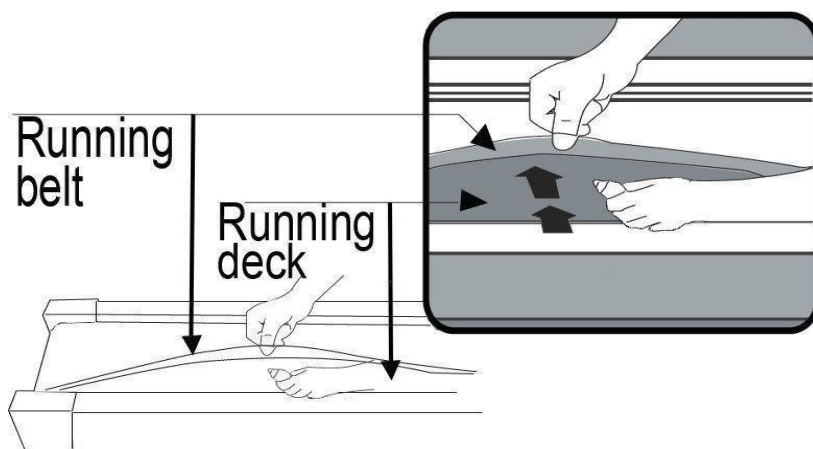

Рекомендуется следующее расписание:

<i>Легкий пользователь (менее 3 часов в неделю)</i>	<i>каждые шесть месяцев</i>
<i>Средний пользователь (3-5 часов в неделю)</i>	<i>каждые три месяца</i>
<i>Интенсивный пользователь (более 5 часов в неделю)</i>	<i>каждые два месяца</i>

ЧЕРТЕЖ В РАЗБОРЕ 1

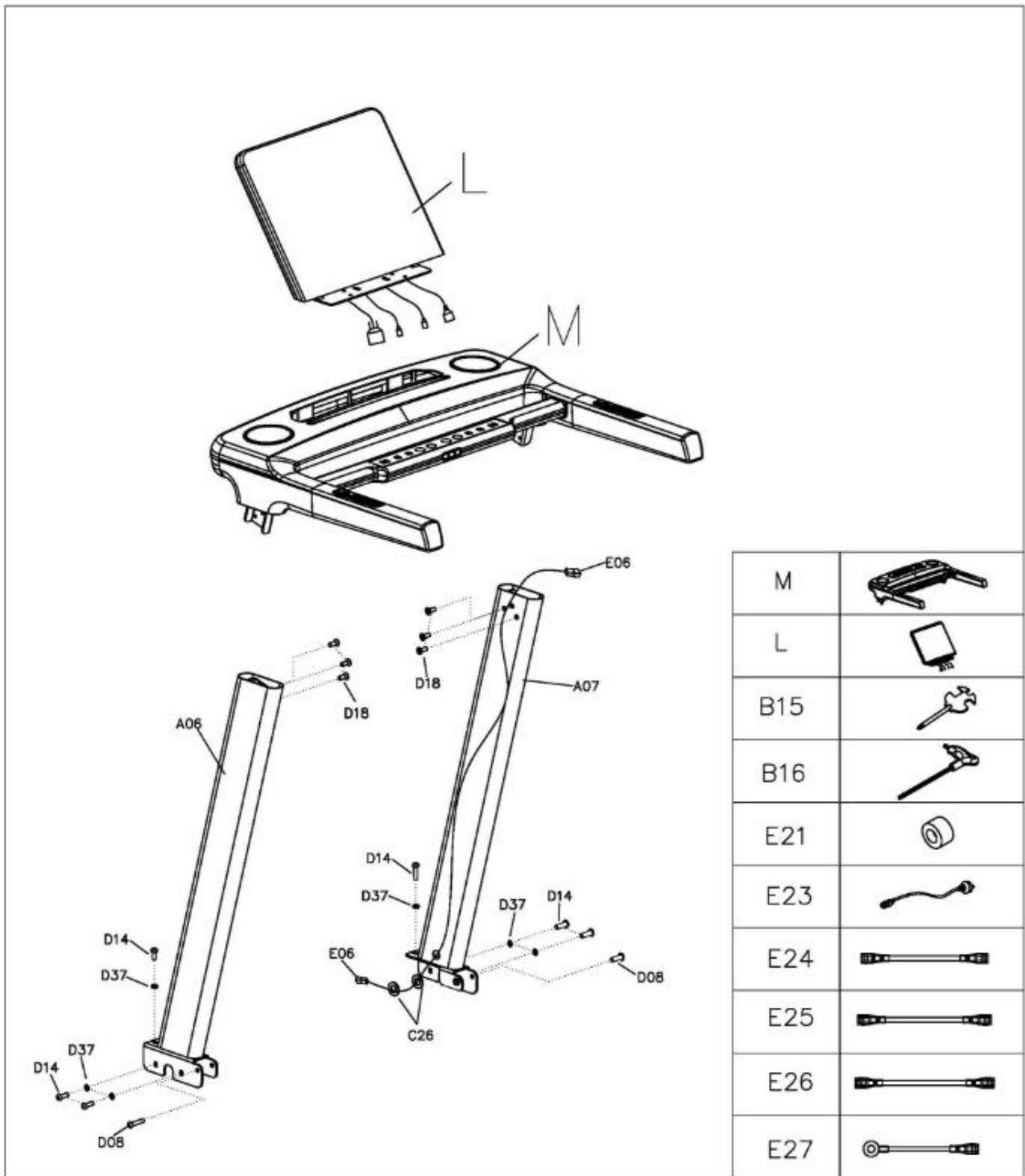

ЧЕРТЕЖ В РАЗБОРЕ 2

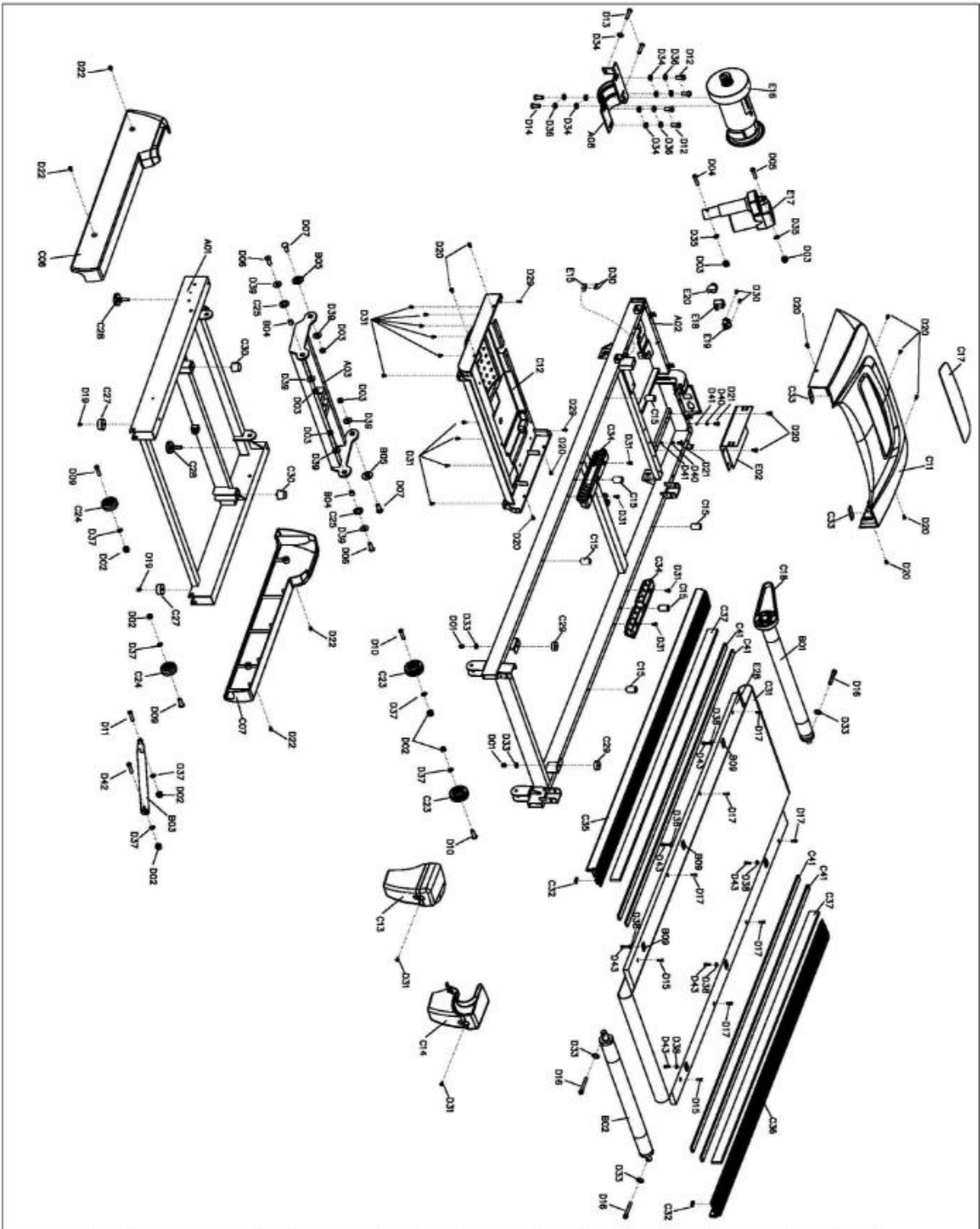

F05	
F02	
F01	
F03	
F04	
G03	
G02	
G01	
H01	
H02	
J03	
J01	
J02	
K03	
K01	
K02	
E29	
E30	
B19	

Список деталей

№	Описание детали	Примечание	Кол-во	№	Описание детали	Примечание	Кол-во
A01	Основание рамы		1	D18	Болт	M8*16	6
A02	Основная рама		1	D19	Болт	M5*16 с шайбой	2
A03	Кронштейн наклона		1	D20	Болт	M5*8 с шайбой	11
A04	Кронштейн базы консоли		2	D21	Болт	M5*12 с шайбой, серебристый	2
A05	Кронштейн держателя панели		1	D22	Болт	M5*12 с шайбой, черный	4
A06	Левая стойка		1	D23	Винт	ST4.2*30	2
A07	Правая стойка		1	D24	Винт	ST4.2*40	6
A08	Кронштейн базы двигателя		1	D25	Винт	ST4.2*20 с шайбой	6
B01	Передний вал		1	D26	Винт	ST4.2*20	8
B02	Задний вал		1	D27	Винт	ST4.2*25	2
B03	Цилиндр		2	D28	Винт	ST2.9*6	11
B04	Втулка		2	D29	Винт	ST4.2*12	30
B05	Втулка оси ступени		2	D30	Винт	ST2.9*8	10
B06	Пульсовые листы на левой и правой ручных		2	D31	Винт	ST4.2*12 с шайбой	18
B07	Пульсовые листы на левой и правой ручных		2	D32	Винт	ST2.5*6 с шайбой	8
B08	Шрапнель предохранительного ключа		2	D33	Шайба стопорная	6 мм	5
B09	Рельсы фиксации боковой рейки		6	D34	Шайба плоская	8 мм	7
B15	Ключ с отверткой		1	D35	Шайба стопорная	10 мм	2
B16	Ключ шестигранный #5		1	D36	Шайба пружинная	8 мм	6
B19	Ключ Т-образный 6мм	6мм	1	D37	Шайба стопорная	8 мм	16
C01	Верхняя крышка панели		1	D38	Большая плоская шайба	Ф6Ф121.0	10
C02	Рейтерская пластина 2		1	D39	Большая шайба	Ф10Ф262.0	6
C03	Нижняя крышка панели		1	D40	Шайба пружинная	5 мм	2
C04	Верхняя крышка консоли		1	D41	Шайба стопорная	5 мм	2
C05	Нижняя крышка консоли		1	D42	Болт	8*45	1
C06	Нижняя крышка слева		1	D43	Болт	M6*30	6
C07	Нижняя крышка справа		1	D44	Болт	M8*15	4
C08	Ручка		2	E01	Плата консоли		1
C09	Клипса предохранительного ключа		1	E02	Плата сенсорной клавиатуры		1
C10	Нижняя крышка консоли		1	E03	Плата сенсорной клавиатуры		1
C11	Верхняя крышка мотора		1	E04	Провод сигнальный консоли		1
C12	Нижняя крышка мотора		1	E05	Провод сигнальный консоли		1
C13	Задняя крышка слева		1	E06	Провод сигнальный консоли		1
C14	Задняя крышка справа		1	E07	Провод сигнальный наклона ручной скорости		1

C15	Черная подушка		6	E08	Провод сигнальный ручной скорости		1
C17	Акриловая крышка мотора		1	E09	Провод сигнальный нижний скорости		1
C18	Ремень двигателя		1	E10	Провод сигнальный средний наклона		1
C19	Ключ безопасности		1	E11	Провод сигнальный нижний наклона		1
C20	Основание предохранительного ключа		1	E12	Провод сигнальный верхней сенсорной клавиши		1
C21	Основание наклона		1	E13	Провод сигнальный нижней сенсорной клавиши		1
C22	Основание скорости		1	E14	Провод предохранительного ключа		1
C23	Колесо транспортировки		2	E15	Датчик скорости		1
C24	Регулируемое колесо		2	E16	DC мотор		1
C25	Пластиковая прокладка		1	E17	Мотор наклона		1
C26	Пробка кольца		2	E18	Кнопка включения-выключения		1
C27	Плоская ножка		2	E19	Силовая розетка		1
C28	Регулируемая подкладка		2	E20	Защитный предохранитель		1
C29	Синяя подкладка		2	E21	Магнитное кольцо		1
C30	Конусная подкладка		2	E22	Ядро магнита		1
C31	Беговая лента		1	E23	Силовой провод		1
C32	Резиновая подкладка		2	E24	Одножильный провод	200 мм, коричневый	1
C33	EVA подкладка		2	E25	Одножильный провод	350 мм, коричневый	1
C34	Подушка		2	E26	Одножильный провод	350 мм, синий	1
C35	Левая боковая рейка		1	E27	Заземляющий провод		1
C36	Правая боковая рейка		1	E28	Беговая платформа		1
C37	EVA подкладка		2	E29	Магнитное кольцо 1		1
C38	Кнопка +		1	E30	Магнитное кольцо 2		1
C39	Кнопка -		1	F01	Фильтр		1
C40	Кнопка		2	F02	Индуктивность		1
C41	EVA подкладка		4	F03	Одножильный провод		1
D01	Гайка	M6	2	F04	Заземляющий провод		1
D02	Гайка	M8	6	F05	Винт		4
D03	Гайка	M10	6	G01	Модуль Bluetooth		1
D04	Болт	M10*90	1	G02	Провод соединения Bluetooth		1
D05	Болт	M10*45	1	G03	Винт		4
D06	Болт	M10*30,	2	H01	Провод соединения HRC		1
D07	Болт	M10*30	2	H02	Приемник POLAR		1
D08	Болт	M8*60	2	J01	Динамик		2
D09	Болт	M8*50	2	J02	Провод подключения динамика		1
D10	Болт	M8*40,	2	J03	Винт		8
D11	Болт	M8*30	1	K01	USB плата		1

D12	Болт	M8*20	4	K02	Провод подключения зарядки USB	1
D13	Болт	M8*40,	2	K03	Винт	2
D14	Болт	M8*15,	10	L	Провод сигнальной панели	1
D15	Болт	M8*40	2	M	Провод для быстрого пути	1
D16	Болт	M6*55	3	D	Набор предохранительных ключей	1
D17	Болт	M6*25	6			

ИСПРАВЛЕНИЕ НЕИСПРАВНОСТЕЙ

ПРОБЛЕМА	ВОЗМОЖНАЯ ПРИЧИНА	ПРЕДЛАГАЕМЫЕ ДЕЙСТВИЯ
Беговая дорожка не запускается	Не подключена в сеть	Вставьте шнур в розетку
	Ключ безопасности не вставлен	Вставьте ключ безопасности
Беговое полотно не отцентрировано	Неправильное натяжение бегового полотна с левой или правой стороны подножки.	Затяните регулировочные болты с левой и правой стороны заднего ролика.
Компьютер не работает	Неправильно подключены провода от компьютера и нижней платы управления.	Проверьте соединения проводов от компьютера к плате управления.
	Трансформатор поврежден	Если трансформатор поврежден, обратитесь в службу поддержки клиентов.
E01 или E13: ошибка сообщения.	Неправильно подключены провода от компьютера и нижней платы управления.	Проверьте соединения проводов от компьютера к плате управления. Если провод был проколот или поврежден, его необходимо заменить. Если проблема не устранена, возможно, вам придется заменить плату управления.
E02: Защита от взрывного столкновения	Входное напряжение ниже 50 % от требуемого.	Убедитесь, что входной источник питания имеет правильное напряжение.
E03: Нет сигнала датчика скорости.	Сигнал датчика скорости не принимается платой управления.	Проверьте правильность подключения провода датчика. В случае повреждения замените провод. Проверьте, не поврежден ли магнитный датчик, при необходимости замените.
E04: Ошибка наклона	Двигатель наклона поврежден, или провод двигателя наклона подключен неправильно или поврежден.	Подсоедините или замените провод двигателя наклона. Замените двигатель наклона на новый.

E05: Защита от перегрузки по току (система самозащиты)	Входное напряжение слишком низкое или слишком высокое. Плата управления повреждена.	Перезапустите беговую дорожку. Проверьте входное напряжение, чтобы убедиться в его правильности. Проверьте плату управления, при повреждении замените.
	Движущаяся часть беговой дорожки застряла, поэтому двигатель не может вращаться должным образом.	Осмотрите движущиеся части беговой дорожки, чтобы убедиться, что они работают правильно. Проверьте двигатель, прислушайтесь к странному шуму и проверьте, нет ли запаха гари. Замените двигатель, если необходимо.
E06: Неисправность двигателя	Провод двигателя не подключен или двигатель поврежден.	Проверьте провода двигателя, чтобы убедиться, что двигатель подключен. Если провод был проколот или поврежден, его необходимо заменить. Если проблема не устранена, возможно, потребуется заменить двигатель.
E08: Неисправность платы управления	Плата управления не подключена.	Проверьте верхний и средний провода, чтобы убедиться, что плата управления подключена. Если провод был проколот или поврежден, его необходимо заменить. Если проблема не устранена, возможно, вам придется заменить плату управления.
E10: Неисправность двигателя	Двигатель поврежден или движущаяся часть беговой дорожки застряла, поэтому двигатель не может вращаться должным образом.	Осмотрите движущиеся части беговой дорожки, чтобы убедиться, что они работают правильно. При необходимости замените двигатель.